

Notice d'installation

S.O.S VELONE 4.5 / 7.2 / 10.5

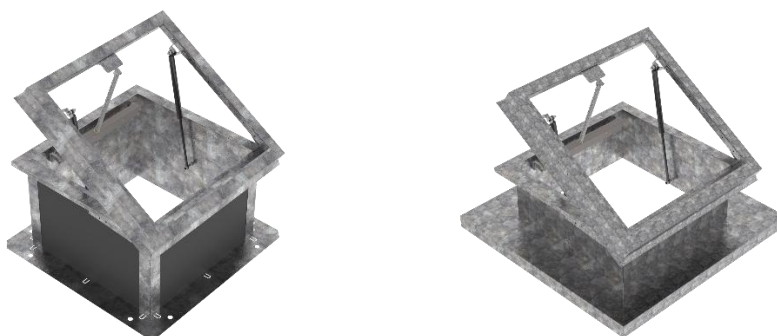

Cette notice doit rester à disposition de l'exploitant.

S.O.S VELONE est conçu pour fonctionner uniquement avec les tourelles VELONE ALDES 4.5 ou 7.2 ou 10.5

11021181	Rehausse SOS VELONE 4.5/7.2/10.5 2026
11021182	Souche Terrasse SOS VELONE 4.5/7.2/10.5 2026
11021183	Souche Toiture SOS VELONE 4.5/7.2/10.5 2026

1. Principe de fonctionnement :

- Cette solution fait suite à l'arrêté du 31 janvier 1986 modifié et concerne le désenfumage des circulations horizontales protégées.
- L'article 37 stipule : « Le désenfumage doit, en outre, pouvoir fonctionner par tirage naturel en cas de non-fonctionnement du ventilateur. Pour répondre à cette disposition, les conduits d'extraction doivent comporter à leurs extrémités supérieures un dispositif permettant leur ouverture sur l'extérieur selon une section égale à la section du conduit. Cette ouverture doit être commandée par un défaut de fonctionnement du ventilateur. »

- Le dispositif S.O.S VELONE répond à cette exigence selon le principe de fonctionnement suivant :
 - En mode attente, SOS VELONE est fermé.
 - En mode désenfumage, nous allons utiliser le pressostat (monté dans le coffret Axone) pour mesurer la dépression à l'intérieur du conduit.
 - En fonctionnement normal de désenfumage, c'est-à-dire lorsque le ventilateur VELONE tourne, une différence de pression est mesurée => S.O.S VELONE reste fermée.
 - En cas de défaut du ventilateur, le pressostat constate le manque de pression dans le conduit → La S.O.S VELONE prend le relais et s'ouvre de 20° pour passer en désenfumage naturel.
 - Sur les VELONE alimentée en Triphasé, en cas d'erreur de câblage sur 1 phase, le ventilateur tourne dans le mauvais sens. Si la SOS VELONE s'ouvre alors que le ventilateur tourne, cela indique une erreur de câblage du ventilateur

Désenfumage Mécanique



Désenfumage Naturel

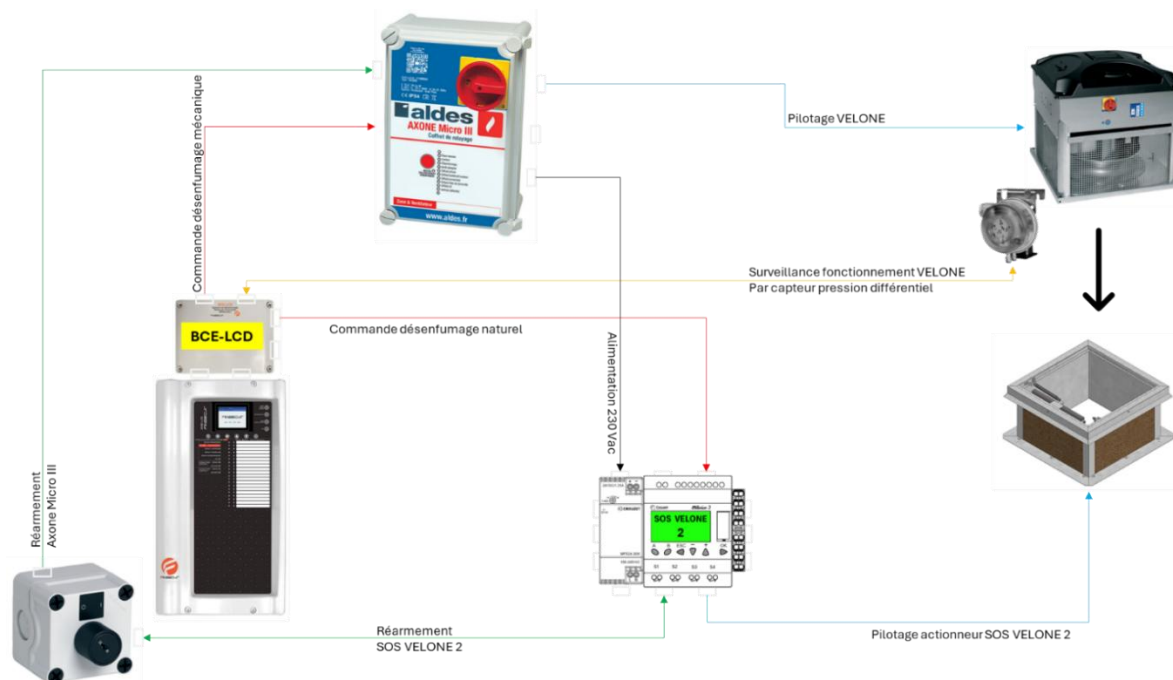

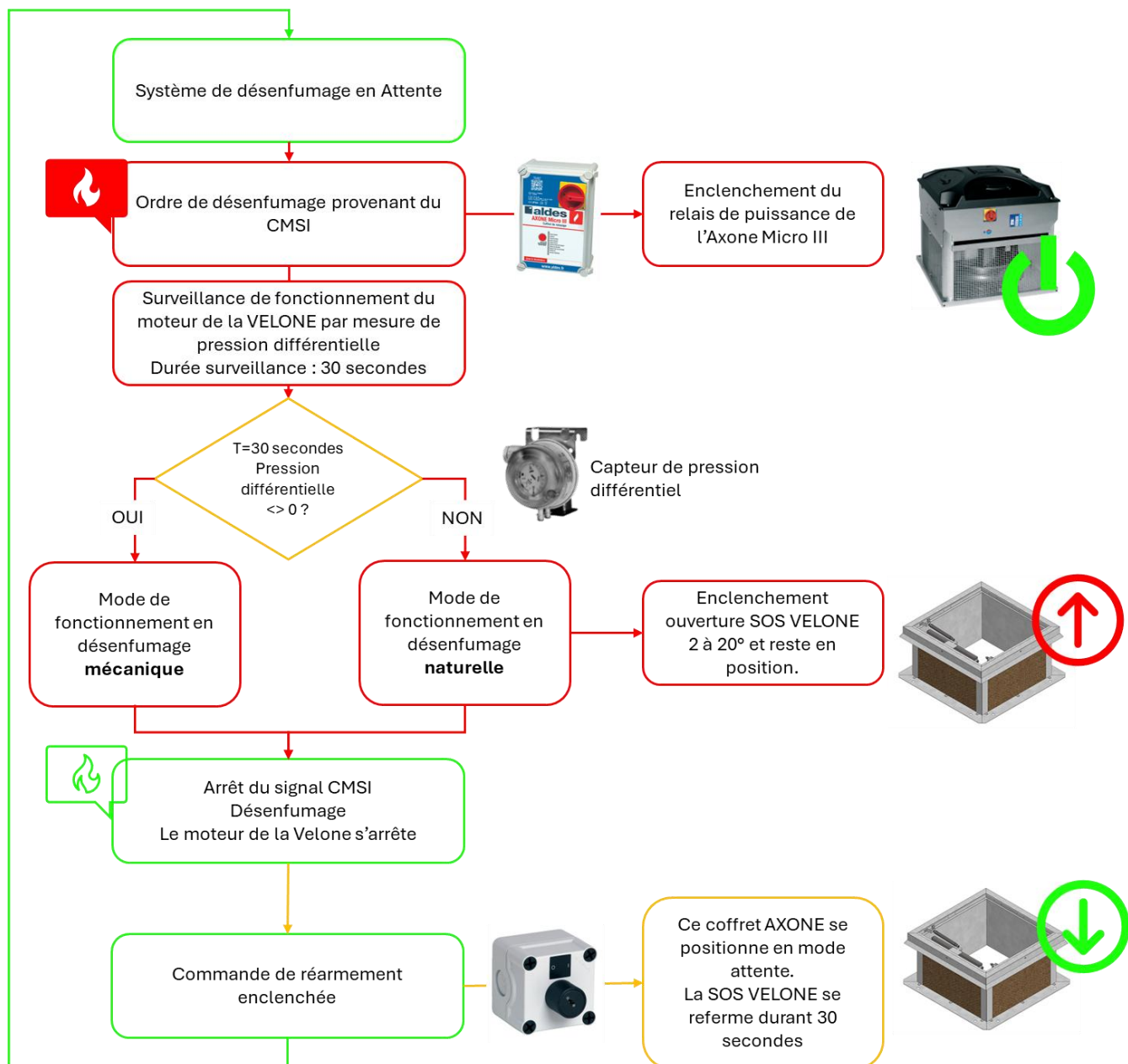

2. Equipements compatibles :

- Tourelle de désenfumage ALDES VELONE 4.5 ou 7.2
- Coffret de relaying ALDES Axone micro III
- Tableau de désenfumage ORDONE LCD avec coffret déporté BCE-LCD.
- CMSI (Centralisateur de Mise en Sécurité Incendie) fonctionnant à Emission 24 Vcc ou 48 Vcc
- Boitier à clef (action non maintenu) – ALDES code 11057600 pour réarmement (fermeture) de S.O.S. VELONE

3. Composition du kit S.O.S VELONE 4.5 / 7.2 / 10.5 :

- Le kit est composé de 2 sous-ensembles :
 - La partie mécanique : rehausse ou souche équipée de 2 vérins oléopneumatiques + 1 actionneur électrique 24 Vcc,
 - La partie asservissement électrique : coffret électronique dédié.

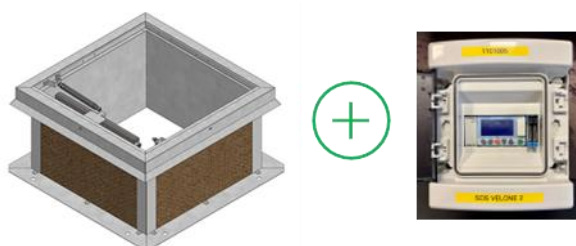

4. Positionnement du coffret électrique :

- Le coffret sera positionné de préférence sur la partie supérieure de la tourelle VELONE, sous le chapeau.
- Le coffret sera fixé à travers les trous de fixation du boîtier ❶ prévu à cet effet.
- Nous conseillons de fixer le coffret après avoir effectué le raccordement électrique.
- Procéder au câblage en fonction de la configuration – § 7 ou 8

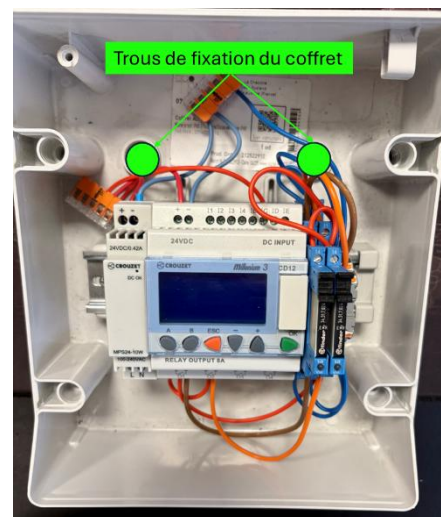

5. Passage du câble de l'actionneur électrique à chaîne vers la tourelle VELONE

- Positionner S.O.S VELONE sur le conduit.
- Il peut être nécessaire de démonter une grille de VELONE.
- Avant de poser la tourelle VELONE, passer le câble électrique de l'actionneur à chaîne (2m) dans l'orifice ❶.
- Tirer le câble électrique mais en laissant 25 cm environ afin que le câble ne se soit pas tendu lors de l'ouverture de S.O.S VELONE.
- Poser la tourelle VELONE sur S.O.S VELONE dans sa position finale.
- Amener le câble vers le montant vertical. ❷



- Placer un rilsan de manière à tendre le câble électrique sans l'écraser ❸
- Remonter le long du pied ❹ puis passer à l'étage supérieur. ❺



6. Montage de la tourelle VELONE sur S.O.S VELONE

- Les guides doivent maintenir sans glissement la tourelle VELONE
- Fixer la tourelle VELONE ❶ sur S.O.S VELONE ❷ grâce aux 4 vis AP 6,3 x 25 mm – auto-perceuse zinguée
+
Rondelles d'étanchéité VG 28x8x2 Acier Galva + EPDM fournies.



Choix de la configuration :

- Le coffret électrique est prévu pour fonctionner suivant 2 configurations :
 1. Le système de détection incendie comporte un tableau de désenfumage ORDONE avec coffret BCE-LCD de marque ALDES → Configuration 1 : voir § 7.
 2. Le système de détection incendie comporte un tableau de désenfumage ou un CMSI 24 Vcc ou 48 Vcc Avec une AES (Alimentation Electrique de Sécurité) 24 Vcc (Impératif) → Configuration 2 : voir § 8.
- Dans les 2 configurations, la tourelle VELONE est commandée avec la solution TOUT EN UN pour être équipée du coffret Axone Micro III - 1V-DES avec pressostat et interrupteur de proximité.
- Effectuer le câblage hors tension

- Les fils de couleur rouge indiquent la présence du + 24 Vcc
- Les fils de couleur bleu indiquent la présence de la masse
- Il n'est pas nécessaire de respecter les autres couleurs sur le schéma de câblage. Ces derniers ont été choisis pour indiquer clairement le câblage à respecter.
- En fonctionnement désenfumage mécanique, le contact du pressostat ❶ et ❸ est fermé
- En fonctionnement désenfumage naturel, le contact du pressostat ❶ et ❸ est ouvert

Nota :

- En habitat collectif, conformément à l'arrêté du 31 janvier 1986, l'arrêt pompier est inutile. Si vous l'utilisez tout de même, S.O.S VELONE s'ouvrira dès l'arrêt du ventilateur de désenfumage.
- Pour la configuration 2 avec un CMSI, l'ajout d'un pressostat supplémentaire peut être requise afin d'avoir un retour d'information de l'état de la tourelle SOS VELONE vers le CMSI.



Extérieur



intérieur

7. Configuration 1 : TABLEAU ORDONE LCD + BCE LCD + AXONE MICRO III

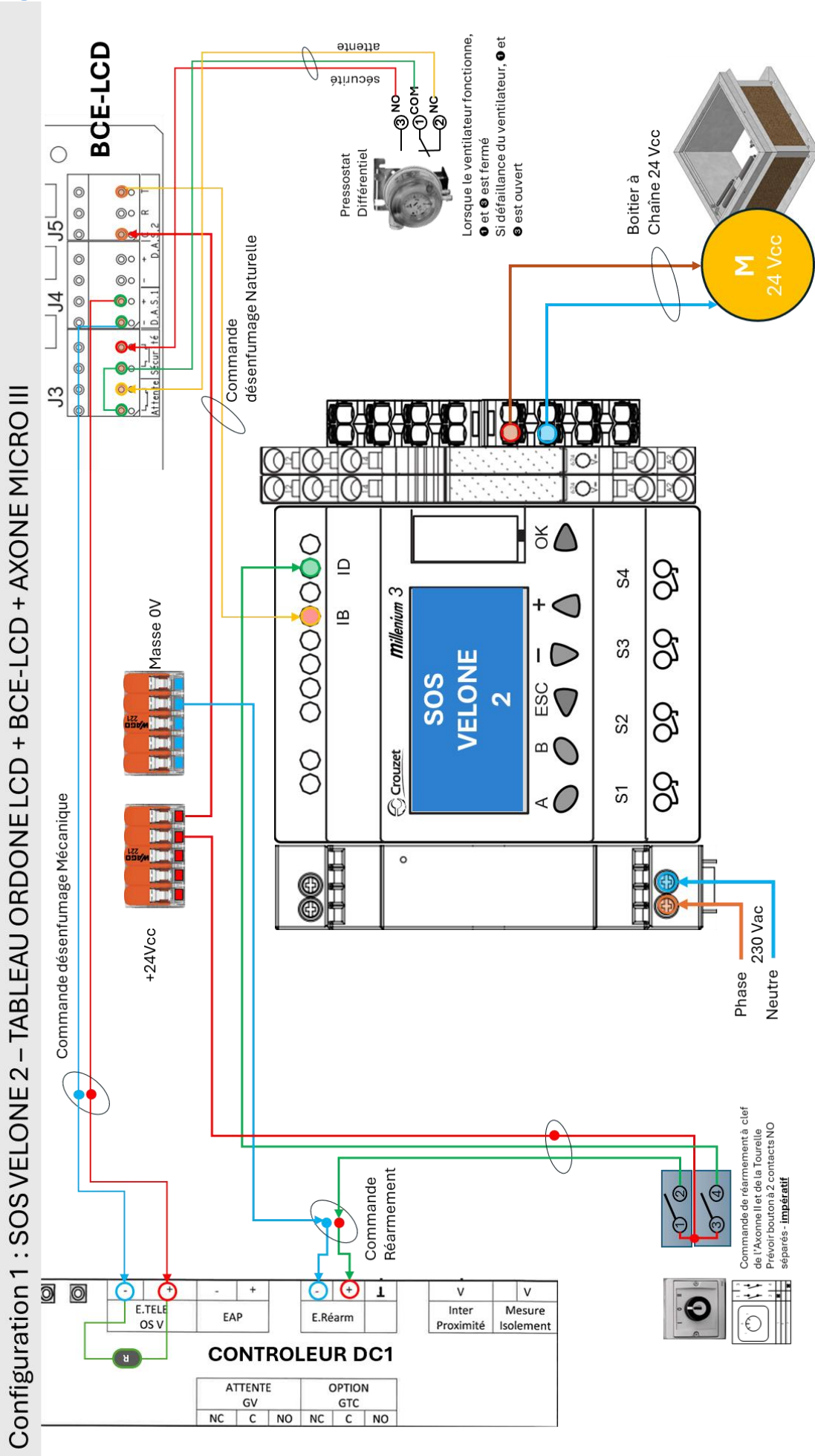

7.1. Raccordement de l'alimentation 230 Vac du coffret SOS VELONE 2 :

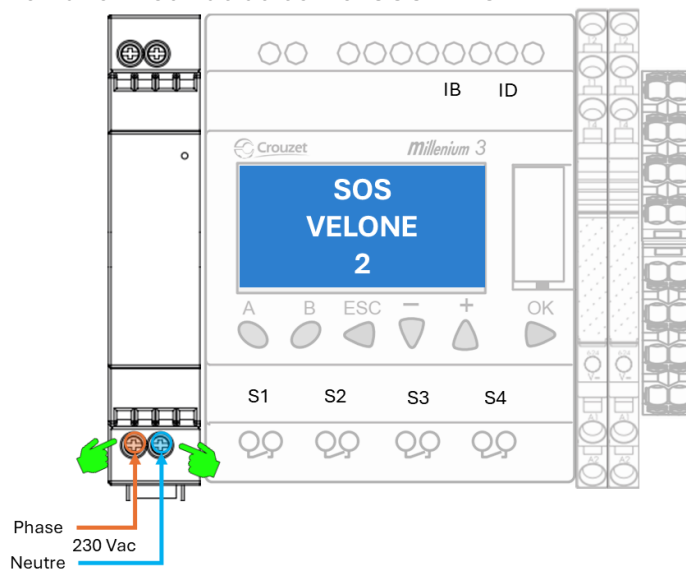

7.2. Raccordement de la sortie moteurs de la SOS VELONE 2

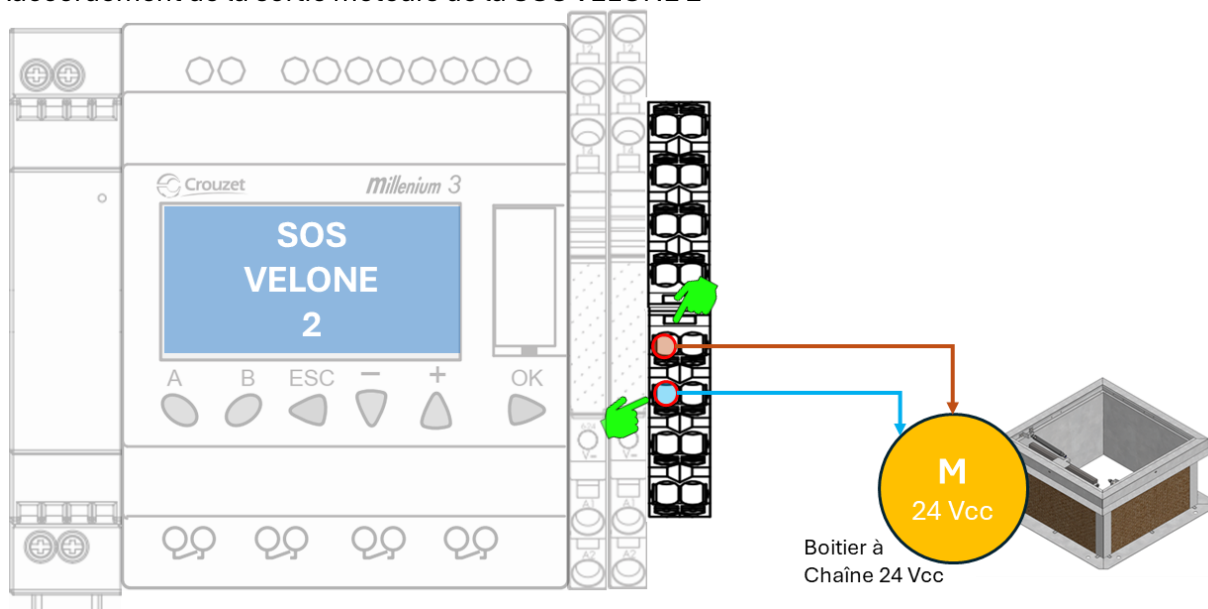

7.3. Raccordement du capteur différentiel de pression : J3

Ne pas oublier de faire le pont

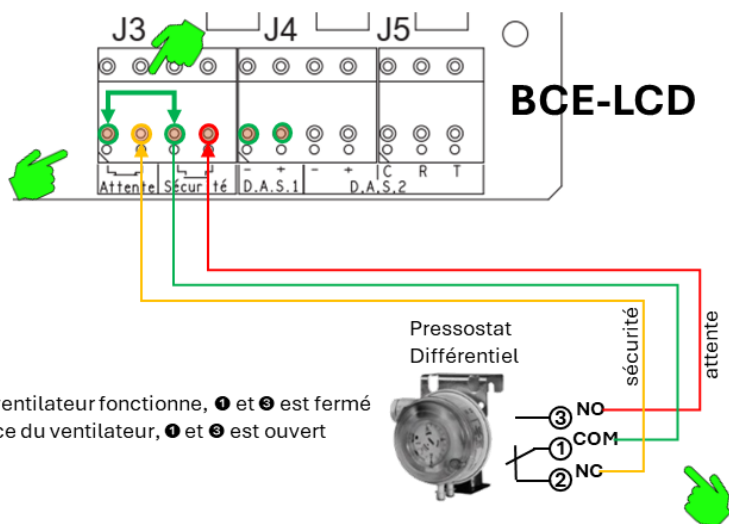

7.4 Raccordement commande désenfumage mécanique carte BCE-LCD vers le Contrôleur DC1 : J4

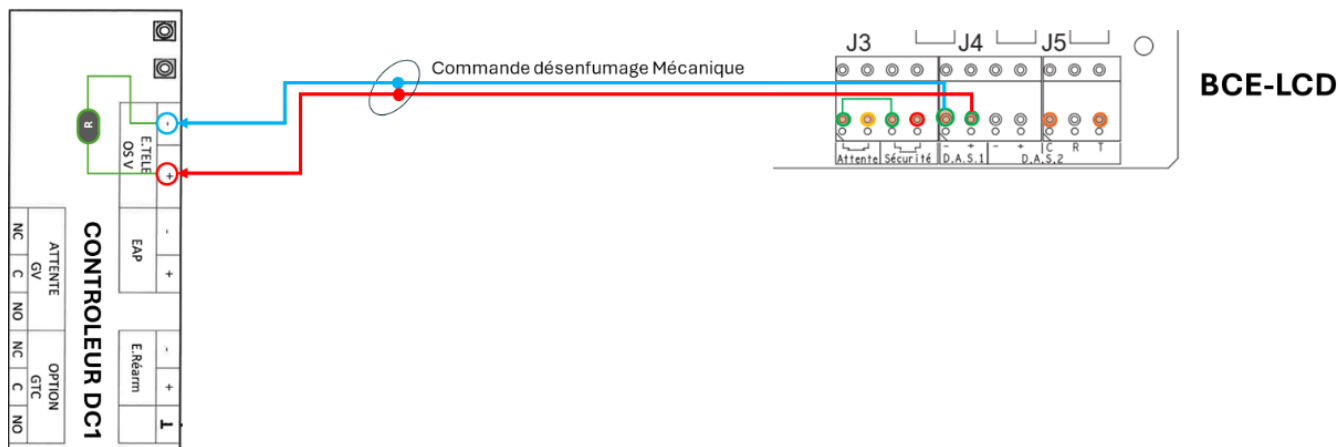

7.5. Raccordement commande de désenfumage naturel depuis la carte BCE-LCD vers la SOS VELONE 2 : J5

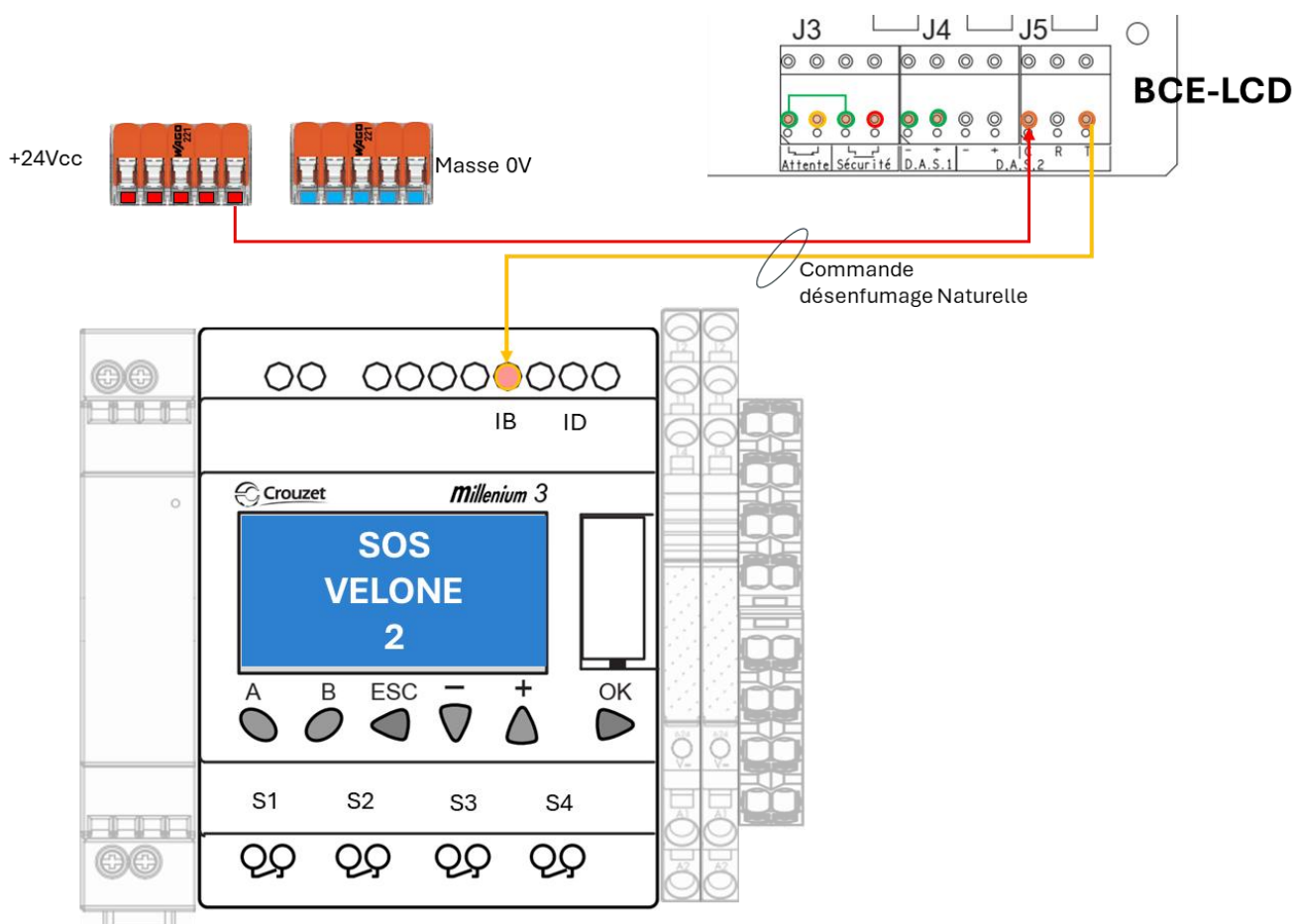

7.6. Raccordement commande de réarmement de l'AXONE MICRO III et de la SOS VELONE 2 :

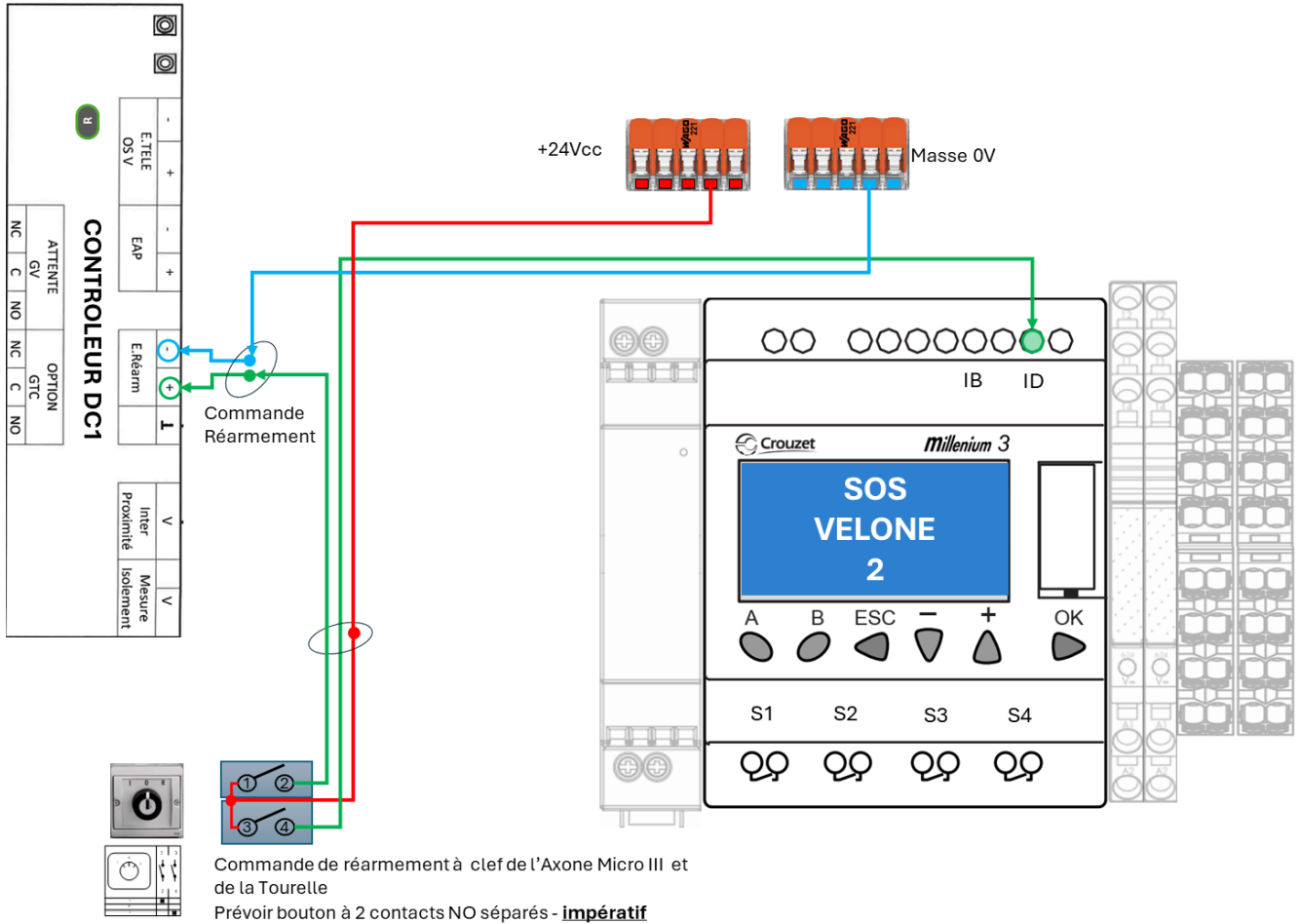

7.7. Raccordement recopie action SOS VELONE 2 :

Raccordement des contacts de position attente et sécurité → vers le CMSI : **OPTION**

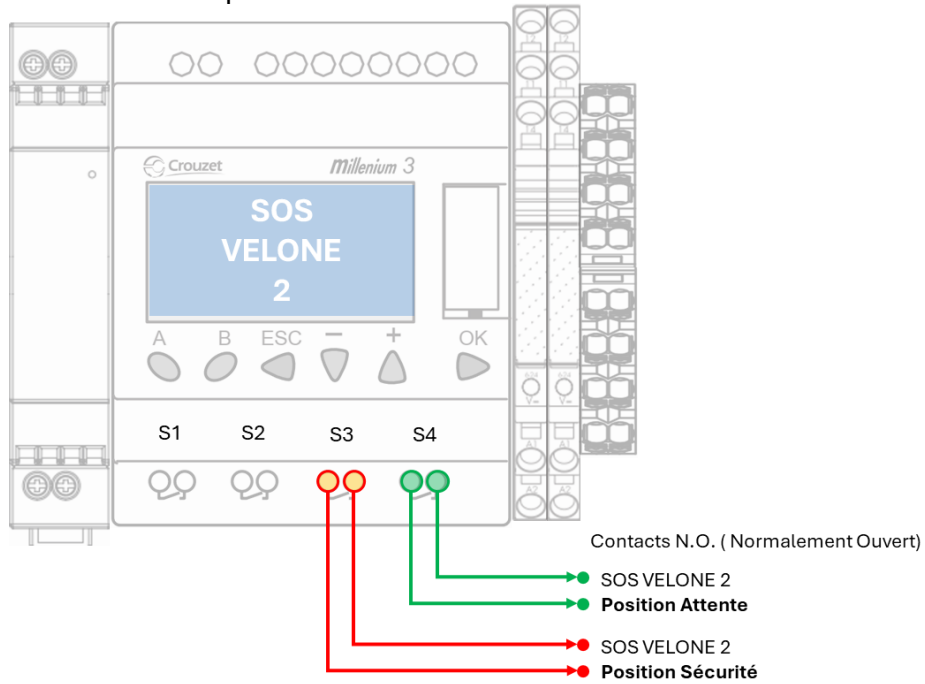

8. Configuration 2 : Tableau ou CMSI 24Vcc/48Vcc + AES 24Vcc AXONE MICRO III

CONFIGURATION 3 : SOS VELONE 2 – Commande depuis CMSI

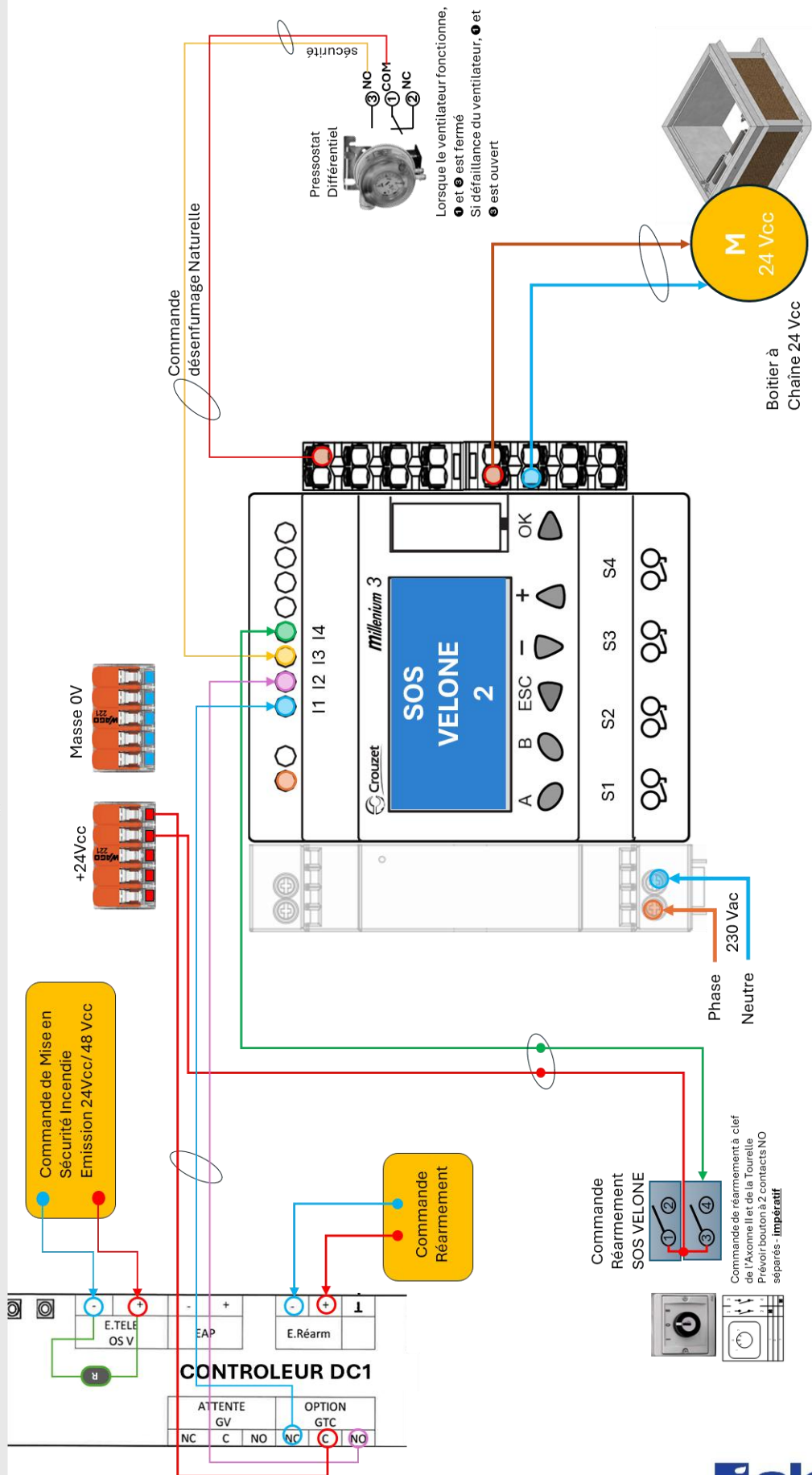

8.1. Raccordement de l'alimentation 230 Vac du coffret SOS VELONE 2 :

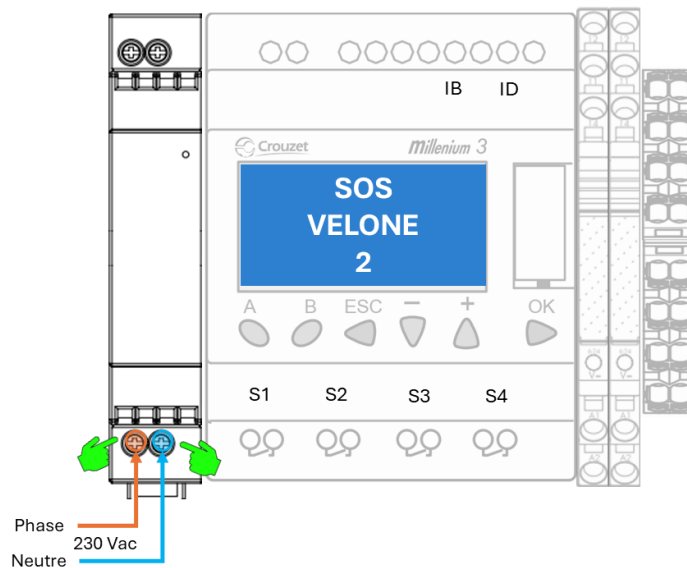

8.2. Raccordement de la sortie moteurs de la SOS VELONE 2

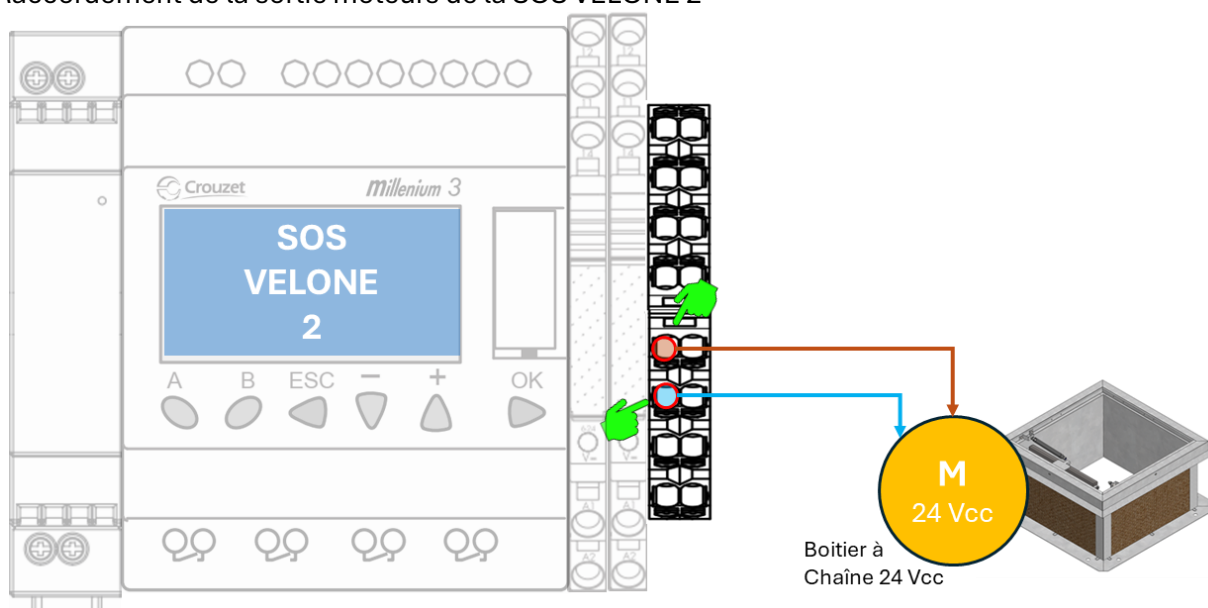

8.3. Raccordement du capteur de pression différentiel vers entrée I3 :

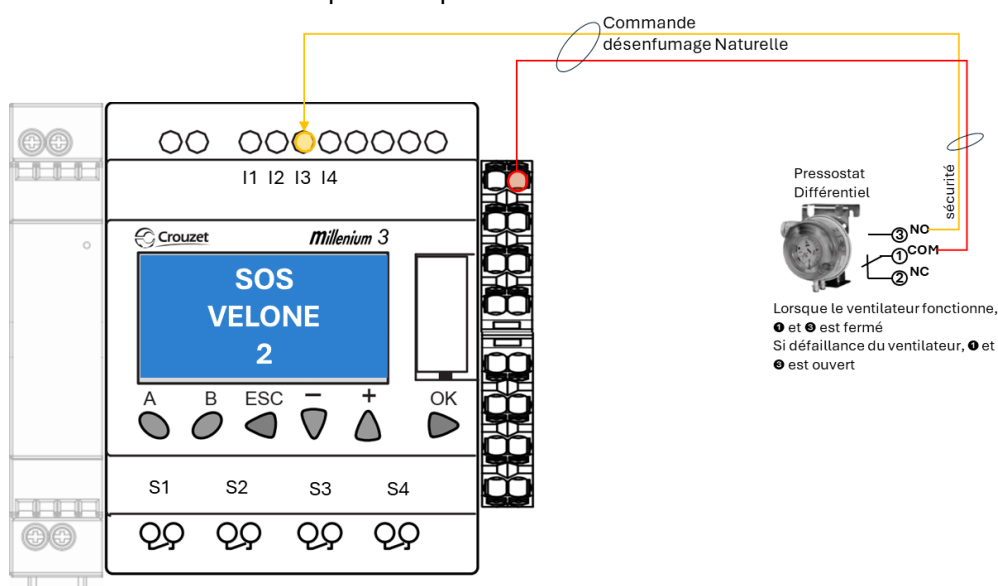

8.4. Raccordement du contrôleur DC1 vers entrée I1 et I2 :

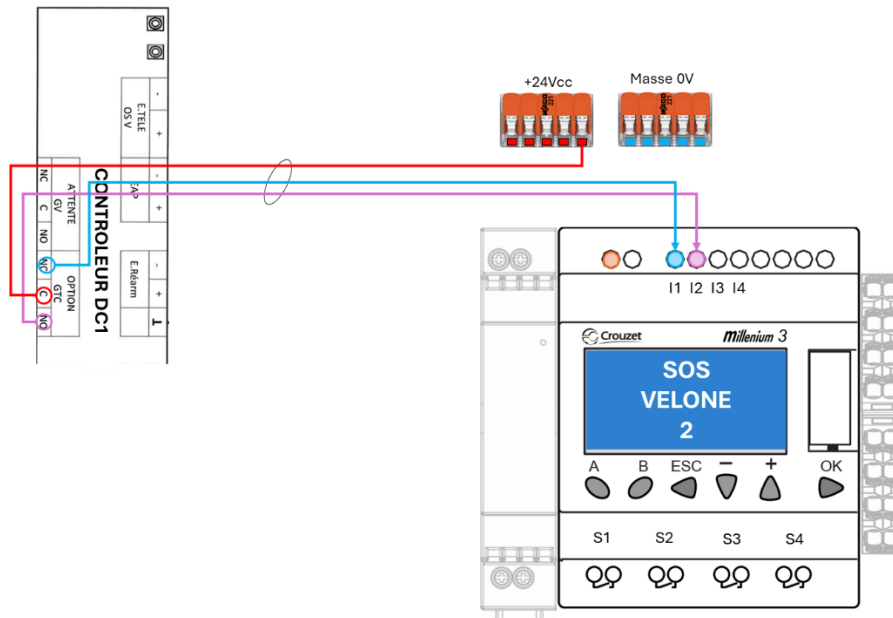

8.5. Raccordement de la commande de réarmement vers entrée I4 :

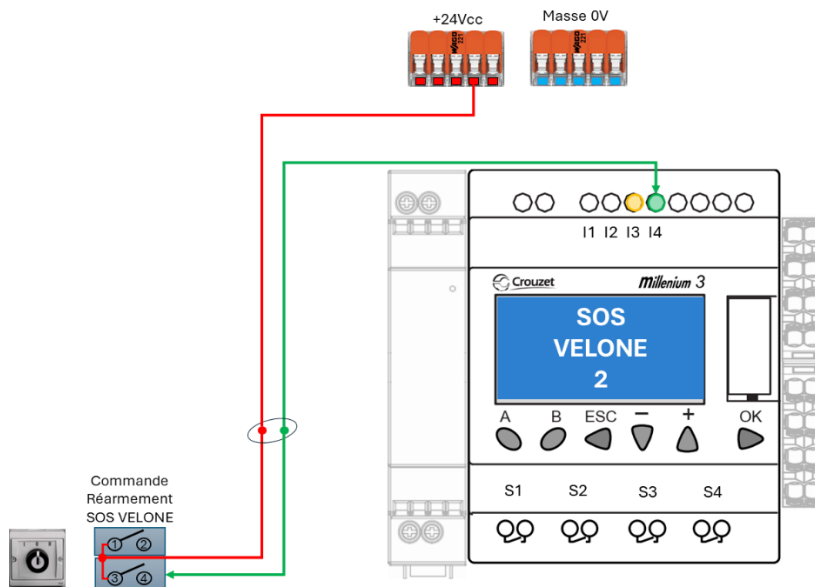

8.6. Raccordement recopie action SOS VELONE 2 :

Raccordement des contacts de position attente et sécurité → vers le CMSI : **OPTION**

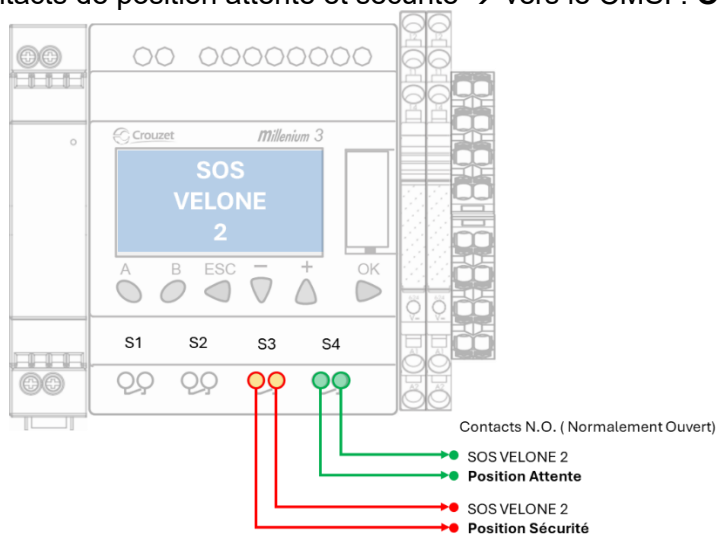

9. Procédure de test SOS VELONE sans CMSI :

Il est possible de tester le bon fonctionnement du coffret électrique sans avoir recours au signal de commande provenant du coffret BCE ou du signal du Tableau ou CMSI.

Pour cela, Raccorder l'alimentation 230 Vac sur le coffret



Lorsque vous reliez l'alimentation, l'écran de la carte électronique s'affiche.

Si ce n'est pas le cas, veuillez vérifier la présence de la tension 230 Vac aux bornes de bloc d'alimentation 230Vac/ 24 VDC.

Relier les sorties de l'actionneur comme indiqué ci-dessous sur le bornier à connexion rapide à droite de la carte électronique.

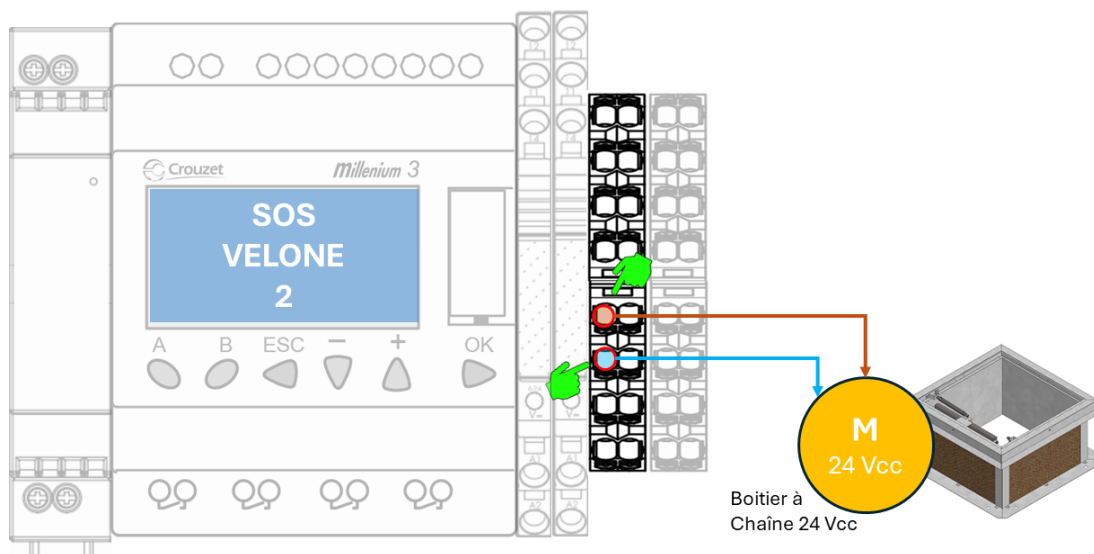

Appuyer sur les touches [+] pour ouvrir la SOS VELONE / touche [-] pour fermer la SOS VELONE

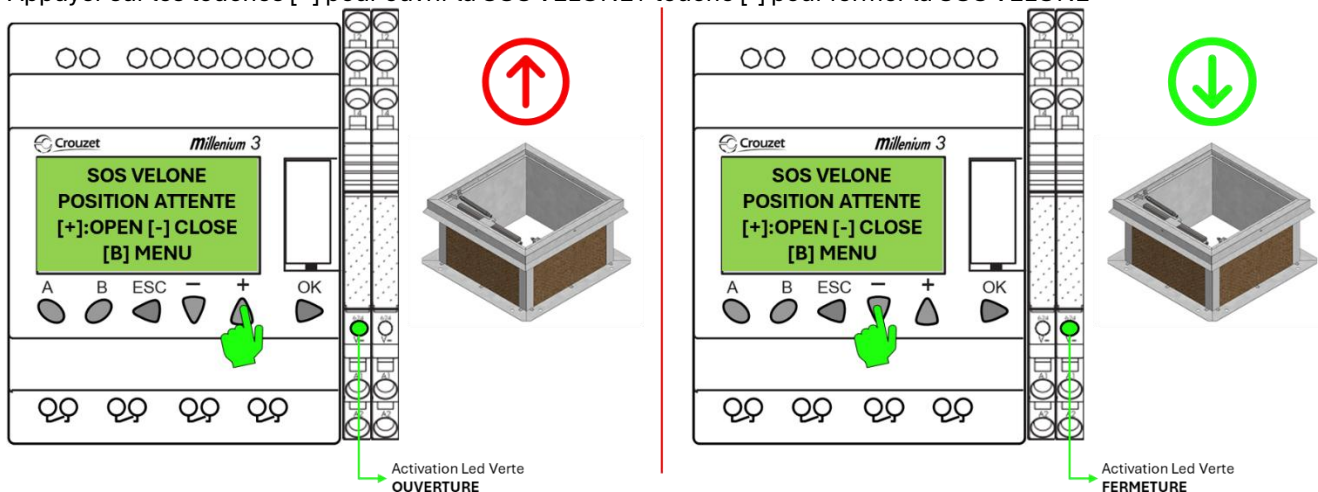

si fonctionnement inverse : Veuillez inverser les fils de câbles provenant de l'actionneur électrique

10. Détail de fonctionnement de la carte électronique :

▪ Veuillez utiliser cette page pour vérifier le bon fonctionnement de la SOS VELONE

Procédure de Test : Configuration 1 : TABLEAU ORDONE LCD+ BCE LCD + AXONE MICRO III

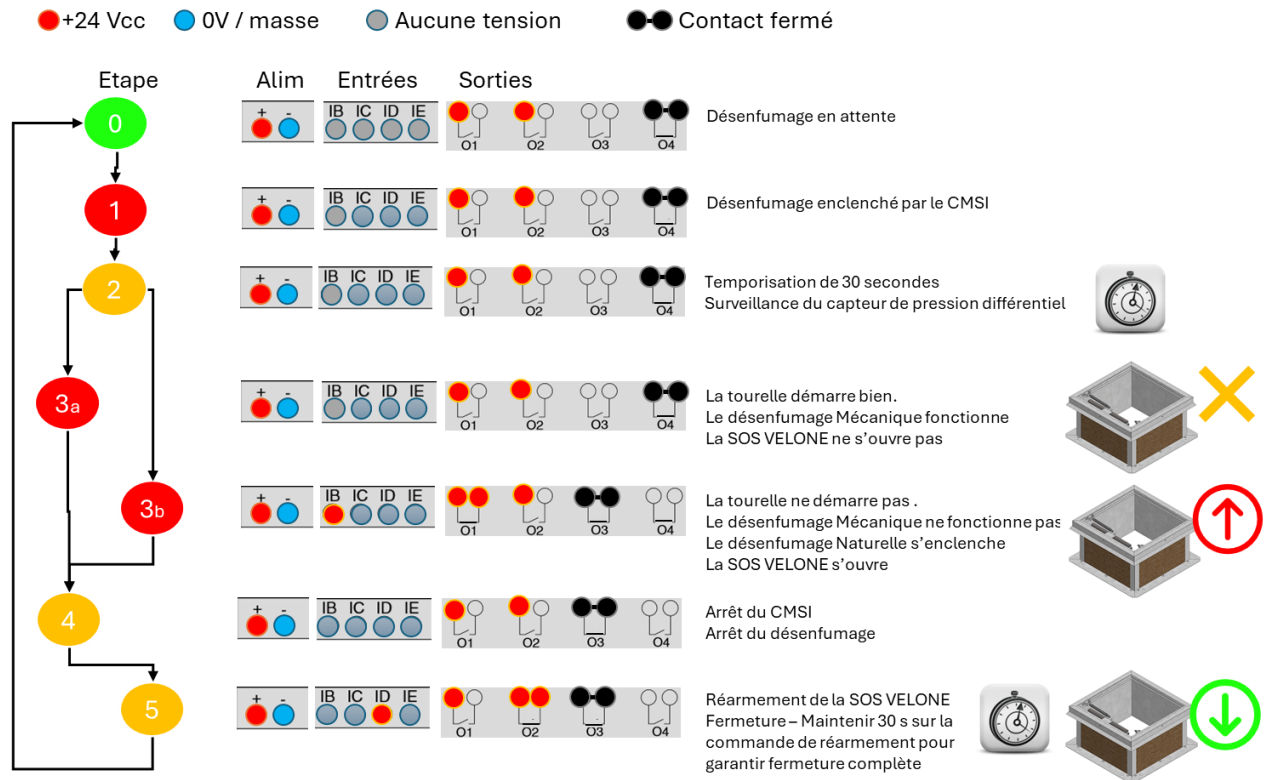

Procédure de Test : Configuration 2 : AUTRE CMSI + AXONE MICRO III

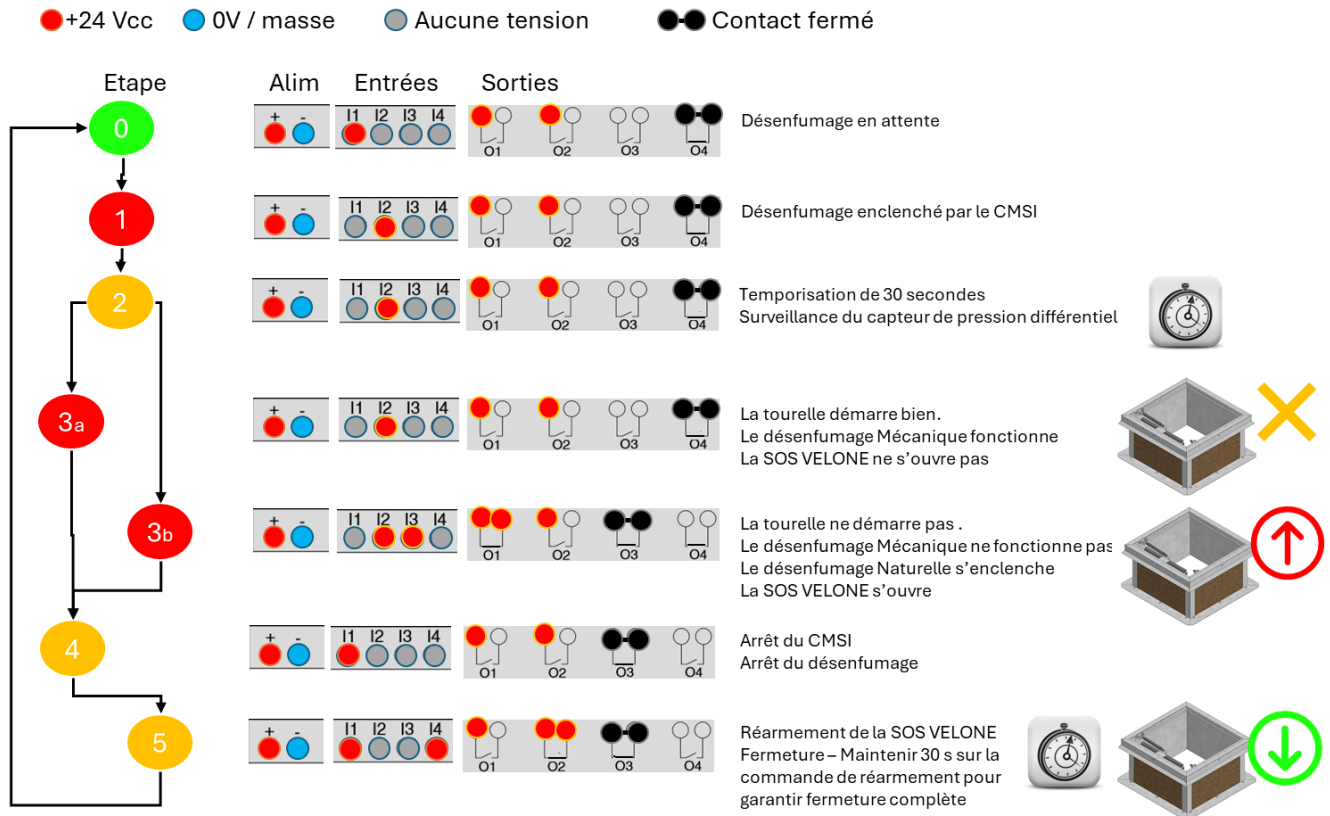

11. Touche Menu [B] :

- Le mode Menu est uniquement disponible lorsque la SOS VELONE est en mode « Attente »
- En appuyant sur la touche [B], on accède au menu puis par touches successives de la touche [B], l'écran affiche différentes informations expliquées par la suite.
- La touche [A] permet de revenir à l'écran précédent



SOS VELONE en Position ATTENTE



Etats des Entrées [I1 à I4]

Si l'entrée est inactive (à 0), l'entrée affiche « 00000 »
Si l'entrée est active (à 1), l'entrée affiche « 11111 »



Etats des Entrées [IB à IE]

Si l'entrée est inactive (à 0), l'entrée affiche « 00000 »
Si l'entrée est active (à 1), l'entrée affiche « 11111 »



Archive Commande désenfumage CMSI

Indique la dernière date où un ordre de désenfumage a été déclenché
JJ : Jour / MM: Mois / HR : Heure / MN : Minute

Cette donnée est archivée et sauvegardée même en cas de coupure



Archive Ouverture SOS VELONE

Indique la dernière date où un ordre de fonctionnement de la SOS VELONE a été enclenché
Car le ventilateur de la VELONE n'a pas fonctionné (Désenfumage Mécanique → Naturel)
JJ : Jour / MM: Mois / HR : Heure / MN : Minute

Cette donnée est archivée et sauvegardée même en cas de coupure



Données internes du coffret électronique

Indique la date, heure et minute horloge interne
l'heure et les minutes peuvent être corrigées si dérive dans le temps



Compteur Cycles SOS VELONE

Indique le nombre d'ouverture et de fermeture effectuée
Sur la SOS VELONE

12. Remarques : Problèmes souvent rencontrés

- Mauvais sens de rotation du moteur de la Velone
 - Risque : débit extraction insuffisant
 - Pas de différence de pression détectée
 - Ouverture de la SOS Velone
- Si l'interrupteur de proximité est déporté : raccorder son contact de recopie sur la carte électronique
 - Risque : aucune information de défaut type ON/OFF
 - Pas de déclenchement de Velone
 - Ouverture de la SOS Velone
- Si l'interrupteur de proximité est intégré au coffret, ses bornes sont connectées, un pont relie les 2 bornes

13. Procédure de test du Système

- Déclenchement d'un des niveaux au choix avec déclenchement manuel (+ proche de la tourelle ou sur l'Ordone) (VH-VB)
- S'assurer qu'il y a un débit au volet en m/s (VB = 5 m/s)

14. Procédure de réarmement du système

- Déclenchement manuel
- Tableau Ordone LCD : Appuie simultanément → [Arrêt signaux sonores] & [Essai Signalisation] puis réarmement
- Fermeture des volets
- Coffret de relaiage (Velone) → 2 secondes
- SOS Velone → 30 secondes

15. Caractéristiques techniques :

■ Rehausse

Rehausse spécialement adaptée pour les tourelles VELONE 4.5 / 7.2 / 10.5
Celle-ci s'emboîte parfaitement sur la tourelle VELONE.
Rehausse fabriquée en acier galvanisé.
Le produit a été conçu afin de garantir une parfaite étanchéité
Poids : 26 kg

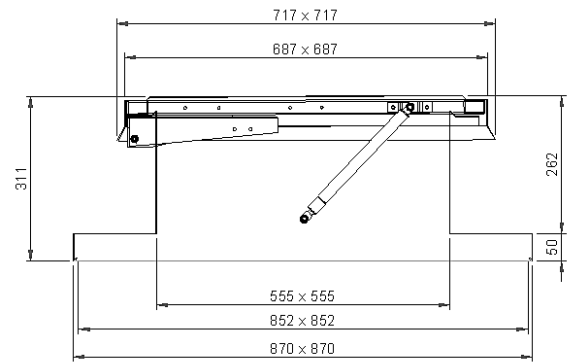

Référence : 11021181 : Rehausse SOS VELONE 4.5/7.2 - 2026

■ Souche Terrasse

Costière spécialement adaptée pour les tourelles VELONE 4.5 / 7.2 / 10.5
Celle-ci s'emboîte parfaitement sur la tourelle VELONE.
Acier galvanisé.
Le produit a été conçu afin de garantir une parfaite étanchéité
Les modèles « souches » présentent un talon plat.
Poids : 30 kg

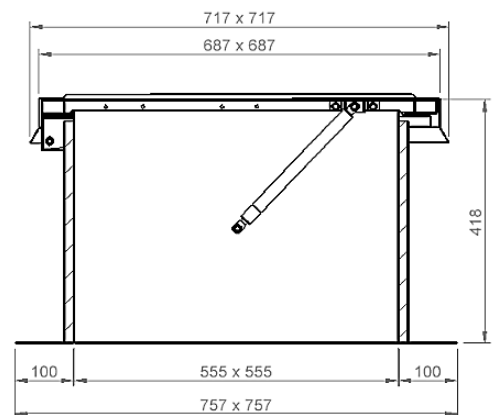

Référence : 11021182 : Souche Terrasse SOS VELONE 4.5/7.2 - 2026

■ Souche Toiture

Costière spécialement adaptée pour les tourelles VELONE 4.5 / 7.2 / 10.5
Celle-ci s'emboîte parfaitement sur la tourelle VELONE.
Acier galvanisé.
Le produit a été conçu afin de garantir une parfaite étanchéité
Version pente disponible sous cahier des charges
Avant toute commande, veuillez nous transmettre la pente en ° ou en %
Veuillez indiquer l'unité (° ou %)
Pente maximale admissible : 30° - poids 35 kg

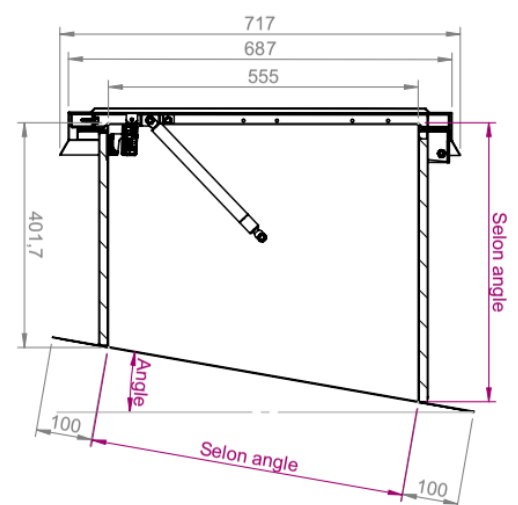

Référence : 11021183 : Souche Toiture SOS VELONE 4.5/7.2 - 2026

■ Actionneur électrique à chaîne :

L'actionneur électrique pour l'ouverture et la fermeture électrique est un boîtier à chaîne électrique fonctionnant en 24 Vcc et de faible intensité. Il est fixé sur S.O.S VELONE avec une console de fixation permettant le pivotement de la chaîne. Ainsi, la chaîne ne subit aucune contrainte latéralement garantissant un fonctionnement optimum et prolongé.



L'actionneur dispose de fins de course électronique : il ne nécessite pas de réglage supplémentaire avec une ouverture et fermeture douce, sans à-coups.

En cas d'obstacle entre l'ouvrant et le dormant, l'actionneur stoppe immédiatement et n'endommage ni l'actionneur, ni la tourelle. La chaîne est en acier inox.

Les dimensions faibles du boîtier à chaîne et notamment son épaisseur de 30 mm seulement n'entraîne aucune gêne dans l'extraction de l'air même lorsque l'extraction se fait mécaniquement.

Caractéristiques Techniques :

Tension Nominale : 24 VDC (-20%/+15%)

Puissance max : 23 W - Intensité nominale : 0.95 A à 350 N

Course : 300 mm - Vitesse : 6 mm/s en charge

Fins de course électroniques intégrées

Force de poussée / traction : 350 N - Force de maintien : 1500 N

Température d'utilisation : -5°C à +50°C - IP 30

Dimensions : 440 x 27 x 54 mm

Le boîtier à chaîne électrique répond aux exigences essentielles applicables de la directive Machines 2006/42/CE, annexe I

- art. 1.1.2, 1.1.3, 1.1.5, 1.2.1, 1.2.3, 1.2.6, 1.3.9, 1.5.1, 1.5.2, 1.5.6, 1.5.8, 1.5.9, 1.5.10, 1.5.11, 1.7.1, 1.7.1.1, 1.7.3, 1.7.4.2, 1.7.4.3.

De plus, le boîtier à chaîne répond aux dispositions pertinentes des directives suivantes :

- Directive 2014/30/UE relative à la compatibilité électromagnétique
- Directive 2014/35/UE relative à la basse tension
- Directive 2011/65/UE relative à la limitation de l'utilisation de certaines substances dangereuses dans les équipements électriques et électroniques

(Directive RoHS) et aux normes harmonisées et/ou spécifications techniques suivantes :

- IEC 60335-2-103:2006, IEC 60335-2-103:2006/AMD1:2010 en association avec
- IEC 60335-1:2010, IEC 60335-1:2010/AMD1:2013, IEC 60335-1:2010/AM2:2016
- EN 61000-6-2 Compatibilité électromagnétique (CEM) - Partie 6-2 : Normes génériques - Immunité pour les environnements industriels
- EN 61000-6-3 Normes génériques - Norme d'émission pour les équipements en milieu résidentiel
- ETSI EN 300 328 V2.2.

■ Coffret électrique S.O.S VELONE 2 :

Dimensions L x H x P (mm) du coffret : Coffret ABS 8 Modules. 231x238x115P mm IP55

L'asservissement est géré par une carte électronique 24 Vcc

Le câblage des sorties étant identiques quel que soit la configuration.

➔ Une coupure de l'alimentation du coffret réinitialise l'asservissement en position « Attente »

Référence du Coffret électrique : **11101995**

Caractéristiques techniques de la carte électronique :

Tension nominale : 24Vcc

Limitation d'utilisation : -20%/+25% (ondulation comprise)

Puissance : 3W

Nombre d'entrées : 8 x PNP 24 Vcc

Notées I1 à I4 et IB à ID

Nombre de sorties : 4 x relais 8A / 250 V

Sortie O1 : Ouverture SOS VELONE

Sortie O2 : Fermeture SOS VELONE

Relais de report contact Attente :

O3 : SOS VELONE en position de Sécurité

O4 : SOS VELONE en position d'attente

Contact NO - Max 8A sous 250 Vac

Relais FINDER

1 RT : 1 NO + 1 NF – pouvoir de coupure : 6A/250Vac

Alimentation 24 Vcc

Led verte de visualisation de l'état du relais

Température d'utilisation : -20, +55 °C



Dimensions L x H x P (mm) : 71.2 x 90 x 60 mm

Certifications : CE, Conformité CEM



16. Instructions de Maintenance :

- Le boîtier à chaîne électrique ne nécessite aucun entretien particulier tout comme le coffret électrique.
- Il convient toutefois de procéder à des essais périodiques et vérifier le bon fonctionnement du système.
- Le service de maintenance doit veiller à la propreté et non dégradation du matériel.
- Avant toute inspection, l'interrupteur de proximité du coffret Axone Micro III doit être actionné hors tension.

RISQUES ET CONSIGNES DE SECURITE GENERALES LIES AUX OPERATIONS D'INSTALLATION, D'UTILISATION, DE MAINTENANCE ET DE VERIFICATION DES D.A.S. D.A.S. : DISPOSITIFS ACTIONNES DE SECURITE		
RISQUES	MESURES DE PREVENTION	
<p>Chute à travers le dispositif ou la trémie sur laquelle le dispositif sera installé lors d'une intervention en toiture. (cf. décret du 8 janvier 1965)</p>  <p>Il est interdit de circuler ou de s'appuyer sur le D.A.S. (matériaux fragiles)</p>	<p>Il appartient au maître d'ouvrage de prendre toutes les mesures nécessaires pour assurer la sécurité des personnes amenées à circuler sur les toitures (garde-corps, filets, hauteur de costières supérieure à 1,10 m, lignes de vie...).</p> <p>Se prémunir des risques de chutes de hauteur depuis ou à travers le lanterneau (points d'attache harnais, accès par nacelles, etc...).</p>	
<ul style="list-style-type: none"> · Chutes · Chocs, coincements · Risques liés aux équipements sous pression (ressorts oléopneumatiques, ...) · Risques électriques (moteurs électriques 230V ou 24V, contacteurs de position alimentés de 24V à 230V, vérins électriques alimentés en 230V...) · Coupures (arêtes vives des lumières des coulisses, bordures des costières, treuils...) 	<ul style="list-style-type: none"> · EPI anti-chutes adaptés et conformes. · Habilitations appropriées : travail en hauteur, nacelles... · Ports d'équipements de protection individuelle adaptés (gants de manutention, casques, chaussures de sécurité, lunettes de protection...). · Maintien du D.A.S. en position d'attente (position fermée). · Consignation / déconsignation de l'installation au moment de l'intervention sur les dispositifs. · Ne pas percer les ressorts oléopneumatiques et les vérins pneumatiques. · Câbles électriques protégés par des goulottes. 	